

# Solopol® **GFX™** Spender

## PRODUKTBESCHREIBUNG

Patentierter Spender für versiegelte 3,25 Liter-Kartuschen zur ausschließlichen Verwendung mit Solopol® GFX™ an industriellen Arbeitsplätzen.

## ANWENDUNGSBEREICH

Zur ausschließlichen Verwendung mit Solopol® GFX™ Kartuschen als Teil eines maßgeschneiderten 3-stufigen Hautschutzprogramms für industrielle Arbeitsplätze.

## ANWENDUNG

Für die exakt benötigte Produktmenge Spendertaste einmal ganz durchdrücken. Leere Kartuschen können in Sekundenschnelle ausgetauscht werden.



PRODUKTEIGENSCHAFTEN	NUTZEN
<b>Langlebiges Design</b>	Der Spender ist aus langlebigen Kunststoffkomponenten gefertigt und für hoch frequentierte Bereiche geeignet, was Qualität und langfristige Kosteneffizienz gewährleistet. Die Spender haben eine lebenslange Garantie gegen normalen Verschleiß.
<b>Festgelegte Produktdosierung</b>	Die Ausgabe der exakt benötigten Menge bei jedem kompletten Tastendruck sorgt für sparsamen Gebrauch und Abfallreduzierung. Verhindert Produktüberdosierung.
<b>BioCote® geschützte Taste</b>	Die antimikrobielle Schutztechnologie BioCote® wird zum Zeitpunkt der Herstellung in die Kunststofftaste, den primären Kontaktpunkt, eingearbeitet. Die BioCote® Technologie bietet lebenslangen antimikrobiellen Schutz und hemmt das Wachstum eines breiten Spektrums von Bakterien und Schimmelpilzen.
<b>Geeignet für Lebensmittelbetriebe</b>	Unabhängige Tests haben ergeben, dass das Produkt Solopol® GFX™ kein Potenzial besitzt, Lebensmittel zu verunreinigen oder unerwünschte toxikologische Wirkungen zu verursachen. Produkt und Spender sind von HACCP International zertifiziert.
<b>Farbcodierung</b>	Farbcodierung zur Integration in das Hautschutzprogramm von SC Johnson Professional.
<b>Sichtfenster</b>	Macht das Vorhandensein einer Kartusche sichtbar.
<b>Mit Verriegelungsmechanismus</b>	Verhindert unberechtigten Zugriff, Diebstahl und Produktverunreinigung.
<b>Hygienische, luftdichte Kartusche</b>	Die ultraschallversiegelten Kartuschen- und Pumpmechanismen verhindern ein Eindringen von Luft während der Verwendung. Dies schützt gegen Produktverunreinigung und gewährleistet, dass stets 'frisches' Produkt ausgegeben wird.
<b>Minimaler Produktabfall</b>	Die luftdichten Kartuschen falten sich während der Anwendung zusammen und minimieren so Produktabfall.
<b>Einfaches Auswechseln der Kartusche</b>	Die exklusiven Solopol® GFX™ Kartuschen können in Sekundenschnelle ausgetauscht werden, wodurch Wartungszeiten und Kosten reduziert werden.

# Solopol® GFX™ Spender

ARTIKELNUMMER	SPENDER	KARTUSCHEN-GRÖÙE	ABMESSUNGEN (MM)	AUSGABEMENGE	ANWENDUNGEN PRO KARTUSCHE
GF3LDWHDE	Handreinigung Stark Schaum	3,25 Liter	353 H x 177 B x 173 T	2,8 ml	1160

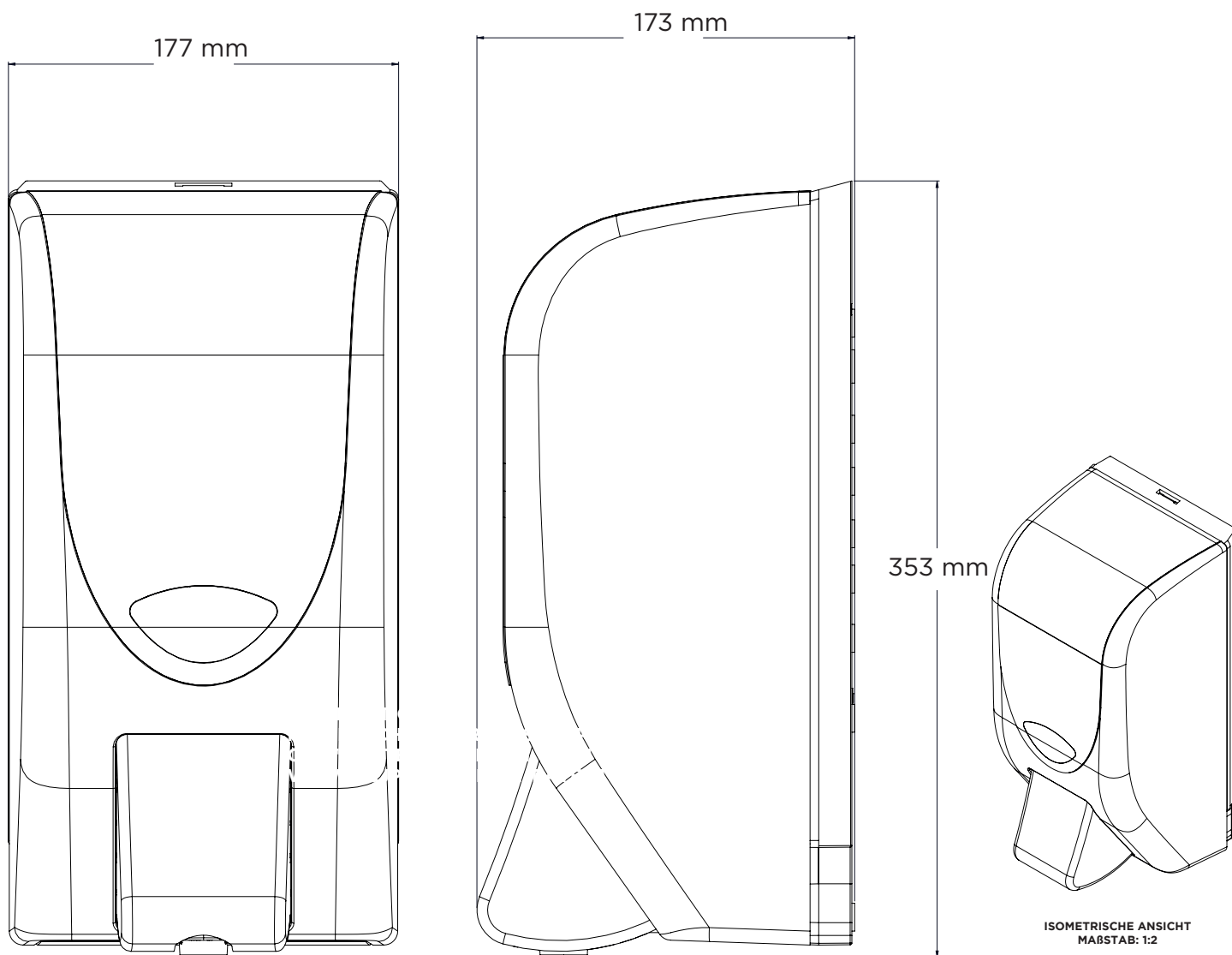

## ZERTIFIZIERUNG

### HACCP zertifiziert

Das Produkt Solopol® GFX™ sowie der Solopol® GFX™ Spender wurden von HACCP International als lebensmittelsicher und geeignet für den Einsatz in Lebensmittelbetrieben zertifiziert, die ein HACCP-basiertes Lebensmittelsicherheitsprogramm nutzen.



Informationen zum Patentschutz für das Solopol® GFX™-System finden unter [www.scjp.com/de-de/patents](http://www.scjp.com/de-de/patents)

SC Johnson Professional GmbH  
 Girmesgath 5, 47803 Krefeld  
 Tel. Deutschland 0800 1002730  
 Fax +49 2151 73801502  
 Tel. Österreich/Schweiz 0800 100273  
 info.proDE@scj.com | www.scjp.com

Unsere Informationen entsprechen unseren heutigen Kenntnissen und Erfahrungen nach unserem besten Wissen. Wir geben sie jedoch ohne Verbindlichkeit weiter. Änderungen im Rahmen des technischen Fortschritts und der betrieblichen Weiterentwicklung bleiben vorbehalten. Unsere Informationen beschreiben lediglich die Beschaffenheit unserer Produkte und Leistungen und stellen keine Garantien dar. Der Abnehmer ist von einer sorgfältigen Prüfung der Funktionen bzw. Anwendungsmöglichkeiten der Produkte durch dafür qualifiziertes Personal nicht befreit. Dies gilt auch hinsichtlich der Wahrung von Schutzrechten Dritter.

**SC Johnson**  
**PROFESSIONAL**  
 A Family Company®